

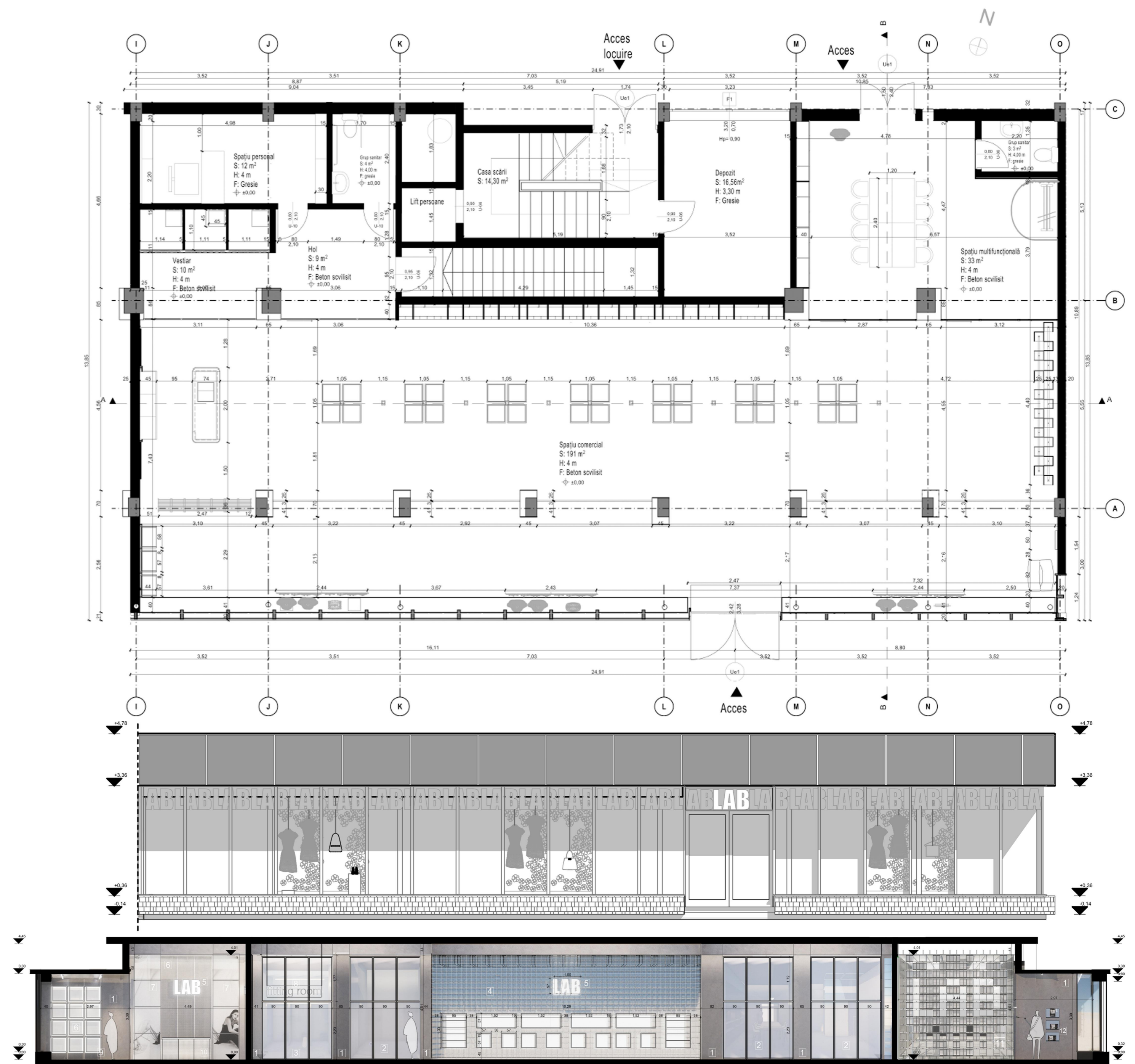

LAB

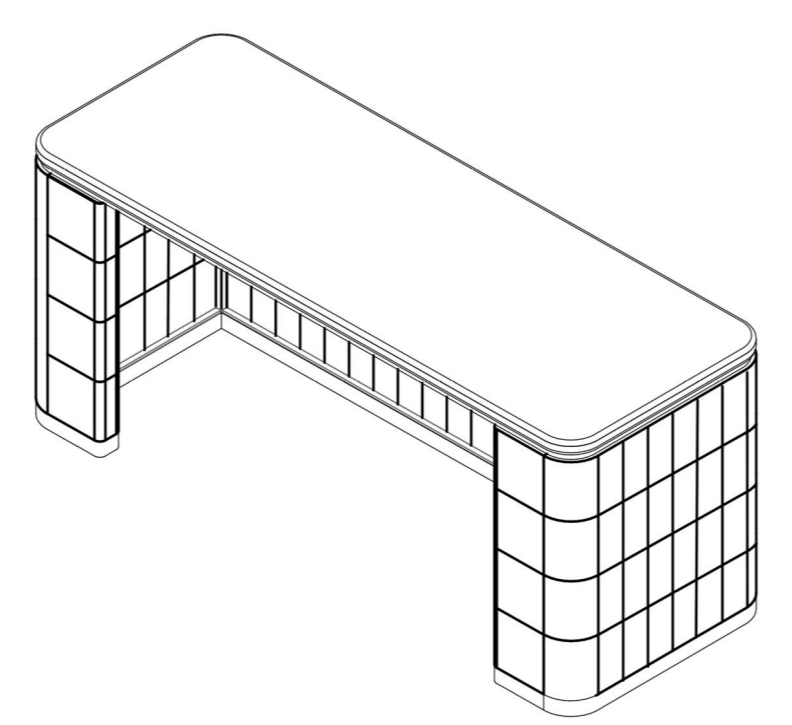
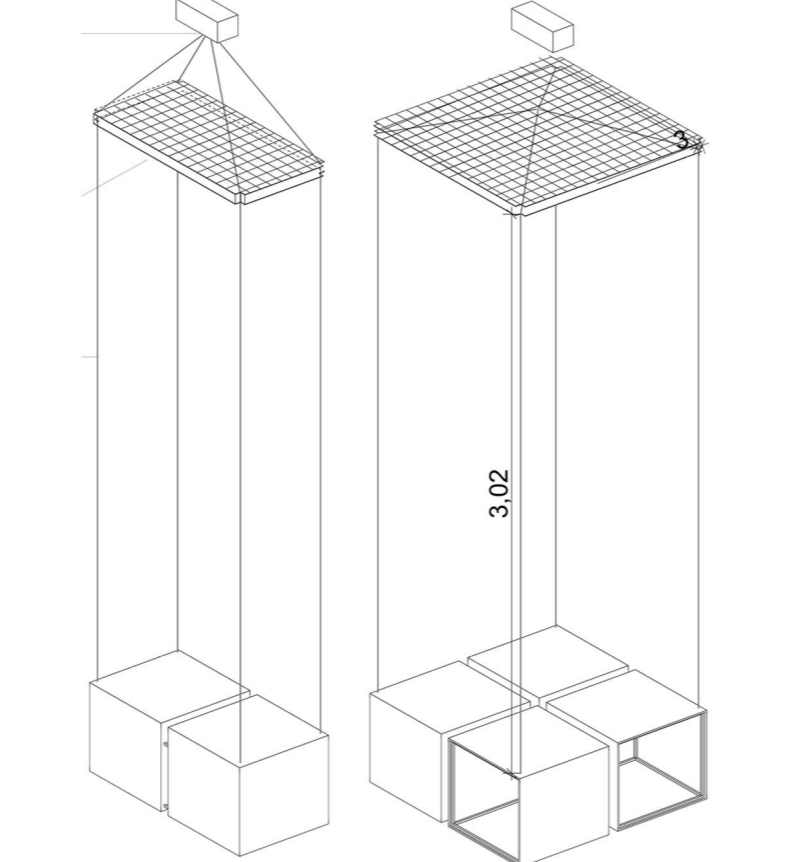
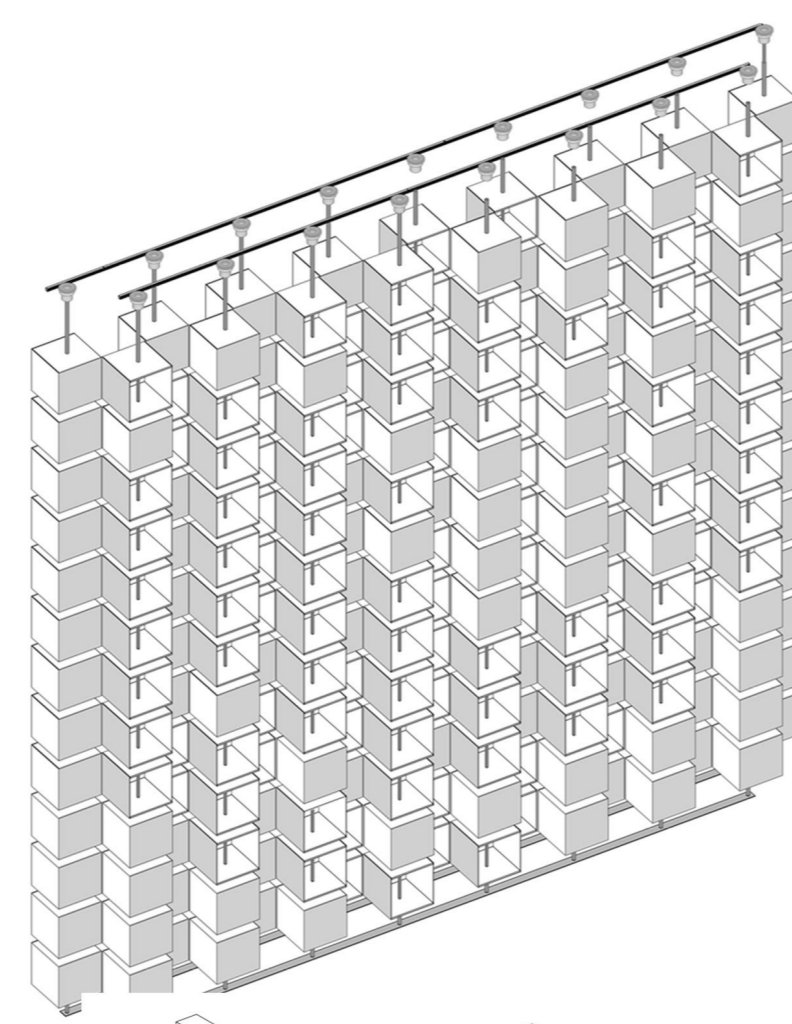
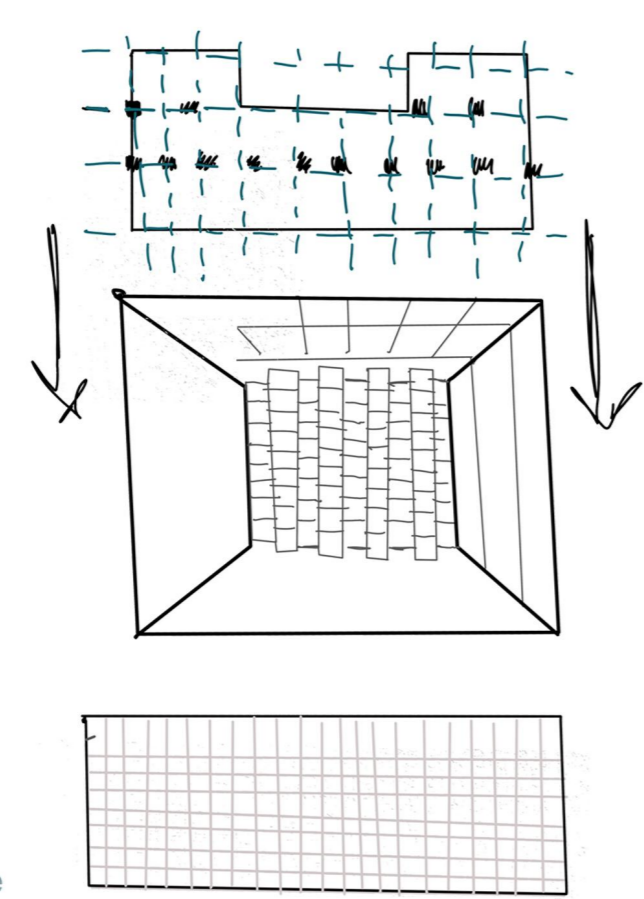
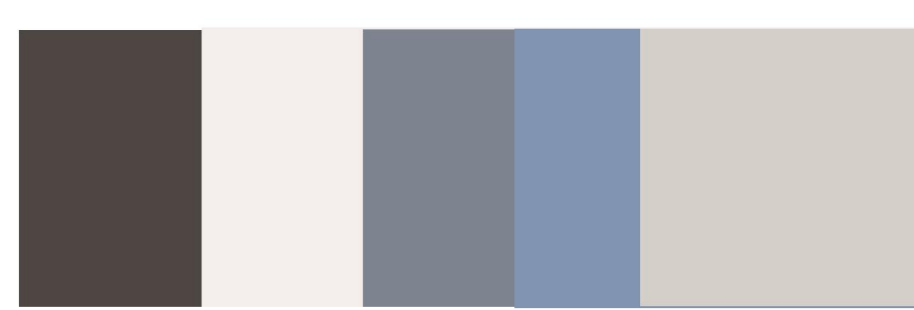

GRADUATION PROJECTS

RO **Lucrări de licență** HU **Diplomamunkák** SRB **Diplomski radovi**

AUTHOR(S)/TEAM REPRESENTATIVES

**Autor(i)/Reprezentanți echipei **Szerzők/A csapat képviselői **Autori/ Predstavnici tima

Eszter Török-Darvas

EXTERNAL COLLABORATORS

**Colaboratori externi **Külső munkatársak **Spoljni saradnici

My project was supervised by Conf.dr.arh. Diana Giurea as my lead instructor.

PROJECT TITLE

**Titlul proiectului în Engleză **A projekt címe **Naslov projekta

LAB- fashion concept store

PROJECT LOCATION

**Locația proiectului **Projekt helyszíne **Lokacija projekta

Romania, Timisoara

BUDGET IN EUROS

**Buget în euro **Gittölgveté euróban **Budžet u evrima

200.000 euro

AREA

**Suprafața **Hasznosítható terület **Korisna površina

270 sqm

PROJECT COMPLETION DATE

**Data finalizării proiect **Az építkezés befejezésének dátuma **Datum završetka izgradnje

19.06.2024.

PHOTO CREDITS

**Credite foto **Fényképek hitelei **Foto krediti

Eszter Török-Darvas

PROJECT DESCRIPTION IN MOTHER TONGUE

**Descrierea proiectului în limba maternă **A projekt leírása a pályázó anyanyelvén **Opis projekta na materijem jeziku

A projekt keretében egy ruha- és kiegészítőbolt terét hoztam létre. Ez azonban nem egy egyszerű bolt, hanem egy concept store, mert valami többet nyújt. A tér divatbemutatók és különféle workshopok helyszínéül is szolgálhat. Itt több tervező dolgozik együtt, valójában ez egy olyan hely, ahol a tervezők eladhatják termékeiket. Ezt a témát egy laboratóriumnak fogtam fel. A divattervezés szintén egy folyamatosan fejlődő ágazat, amelyet állandó kutatások és projektek öveznek. A tereget úgy terveztem, hogy ruhatervezők, cipő-, táska- és ékszerkészítők számára nyújtson otthont. A bútorok egyszerűek, nagyrészt egyedi tervezésűek, de mechanikai és elektromos technológiáival kombináltam őket. Egy másik inspirációs forrás a maga az épület: jellegzetességei voltak. A LAB egy négyzetletes tégeltől álló, ritmikus, szimmetrikus épületben található Temesvár központjában. Ezek a tulajdonságok jellemzik a

homlokzatot, az elrendezést és az egész tér lényegét, így nem hagyhattam figyelmen kívül őket. Az elrendezést pixeles megközelítéssel terveztem, minden kockából épül fel. Emellett szimmetrikus tereket is igyekeztem létrehozni, amelyeket négyzetes szinten osztottam fel a tervrajzban. Ugyanakkor a tér könnyen alakítható, szinte minden újakonfigurálható és adaptálható. A színpaletta nem túl változatos, fehér, szürke és kék/zöld árnyalatokat használ. Az anyagok tekintetében a fényes, visszaverődő és átlátszó felületek, mint az üvegtégla, matt plexiüveg, tükrök és fém elemek kontrasztban állnak a nyers beton megjelenésével. Összességében a projektet nagyon modern, tiszta dizájn jellemzi, a high-end divat concept store atmoszférájával és technológiájával.

PROJECT DESCRIPTION IN ENGLISH

**Descrierea proiectului în engleză **A projekt leírása angol nyelven **Opis projekta na engleskom

As part of the project, I created a retail space for clothing and accessories. But it's not just a simple store; it's a concept store, because it offers something extra. The space can serve as a venue for fashion shows and various workshops. Here, multiple designers work together; in fact, it is a place for designers looking for a location to sell their products. I approached this theme as a laboratory. Fashion design is also a constantly evolving sector, surrounded by ongoing research and projects. I designed the space to accommodate designers of clothing, shoes, bags, and jewelry. The furniture is simple, mostly custom-designed, but we combined it with mechanical and electrical technology. Another source of inspiration was the characteristics of the building itself. LAB is located in a building with rectangular blocks, very rhythmic and

symmetrical, in the center of Timisoara. These features characterize the facade, the layout, the entire essence of the space, so we could not ignore them. The design was conceived pixel by pixel; everything is built with cubes. We also tried to create symmetrical spaces, divided squarely in terms of layout. At the same time, the space is easily modifiable; almost everything is designed to be reconfigurable and adaptable. The color palette is not too varied, with shades of white, gray, and blue/green. In terms of materials, glossy, reflective, and transparent surfaces, such as glass bricks, matte plexiglass, mirrors, and metallic elements, conflict with the raw look of concrete. Overall, the project is characterized by a very modern, clean design, with the atmosphere and technology of a high-end fashion concept store.